

# DEM 200 ELA · MODUL · SYSTEM

## MV 102 MIXER AMPLIFIER

### MV 102 MISCHVERSTÄRKER

MV 102  
MIXER AMPLIFIER

MV 102  
AMPLI-MÉLANGEUR



Mischverstärker nach DIN 45567 in Tischausführung mit 3 getrennt regel- und mischbaren Eingängen für Mikrofone und Tonträger, sowie Summensteller und getrennte Höhen- und Tiefensteller. Leerlauf sichere und kurzschlußfeste Hybridendstufe mit hoch- und niederohmigen Ausgang.

Übertragungsbereich 20 ... 20 000 Hz (-5 dB), Klirrfaktor bei Nennlast kleiner 1 % bei 1000 Hz.

Ausgangsleistung: Musik 135 W (DIN 45567)  
Sinus 100 W (IEC)

Ausgänge: 100 V (100 Ohm)  
70 V ( 50 Ohm)  
50 V ( 25 Ohm)  
20 V ( 4 Ohm).

Kontrollausgang: 1 W (2 V/4 Ohm).

Mixer amplifier complying with DIN 45567, in table-top design, with three separately regulated and mixable inputs for microphone and audio source, along with master fader and separate treble and bass controls. The hybrid power amplifier is resistant to shorts and open circuits; with high and low-impedance output. Frequency response range 20 to 20,000 Hz (-5 dB); distortion at rated load less than 1 % at 1000 Hz.

Output power: 135 W music (DIN 45567)  
100 W sine (IEC)

Outputs: 100 V (100 Ohms)  
70 V ( 50 Ohms)  
50 V ( 25 Ohms)  
20 V ( 4 Ohms).

Monitor output: 1 W (2 V/4 Ohms).

Ampli-mélangeur selon DIN 45567, en version de table, avec 3 entrées réglables et mélangables séparément pour microphones et modules sons, ainsi que régulateur de volume général et régulateurs séparés pour les aigus et les basses. Amplificateur hybride protégé en marche à vide et résistant aux courts-circuits, avec sortie à haute et à basse impédance.

Courbe de réponse 20 ... 20 000 Hz (-5 dB), taux de distorsion en charge nominale inférieur à 1 % à 1000 Hz.

Puissance de sortie: musique 135 W (DIN 45567)  
sinus 100 W (IEC).

Sorties: 100 V (100 ohms)  
70 V ( 50 ohms)  
50 V ( 25 ohms)  
20 V ( 4 ohms).

Sortie de contrôle: 1 W (2 V/4 ohms).

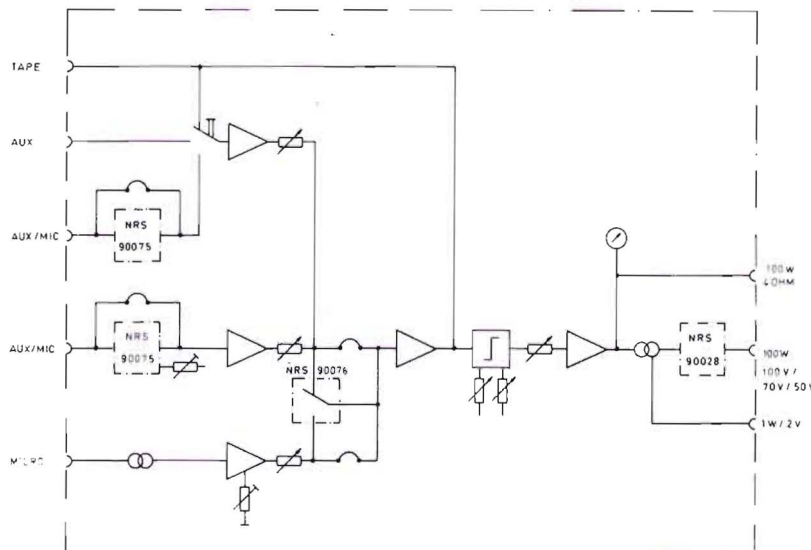

# DEM 200 ELA · MODUL · SYSTEM

## MV 102 MIXER AMPLIFIER

### MV 102 MISCHVERSTÄRKER

#### AUSSCHREIBUNGSTEXT

(Tischausführung) nach DIN 45567 mit 3 getrennt regel- und mischbaren Eingängen. Summenlautstärkesteller (-20 dB Dämpfung, keine Nullstellung), aktives Klangregelnetzwerk mit getrennten Stellern für Höhen und Tiefen.

Hybridendstufe (100 W/100 V nach IEC) leerlaufsficher und kurzschlußfest. Aussteuerungsanzeige mit Instrument von -20 dB bis + 3 dB kombiniert mit Einschaltkontrolle. Netzschalter auf der Frontblende.

Eingang 1 für niederohmige, symmetrische Mikrofone mit Baßabsenkung. Vorrangschaltung wahlweise. Eingang 2 für Tonträger (unsymmetrisch, hochohmig), wahlweise für niederohmiges, symmetrisches Mikrofon mit Baßabsenkung. Eingang 3 umschaltbar für den Anschluß von Tonband, Radio und Kasette, wahlweise für niederohmiges, symmetrisches Mikrofon.

### MV 102 MIXER AMPLIFIER

#### TENDER SPECIFICATIONS

(Table-top model) complying with DIN 45567, with three separately regulated and mixable inputs. Master volume control (-20 dB damping, no zero position); active tone control network with separate treble and bass controls.

Hybrid power amplifier (100 W/100 V complying with IEC), resistant to open and short circuits. Modulation instrument with meter ranging from -20 dB to + 3 dB, combined with power pilot lamp. Power switch on the front panel.

Input 1 for low-impedance, balanced microphone with bass attenuation. Optional priority circuit. Input 2 for audio source (unbalanced, high-impedance); optional for low-impedance, balanced microphone with bass attenuation. Input 3 switchable to accept tape deck, tuner and cassette deck; for low-impedance, balanced microphone if desired.

### MV 102 AMPLI-MÉLANGEUR

#### DESCRIPTION POUR L'APPEL D'OFFRES

(Modèle de table) selon DIN 45567, avec 3 entrées réglables et mélangeables séparément. Régulateur de volume général (atténuation -20 dB, pas de position zéro), réseau actif de réglage de tonalité par des potentiomètres séparés pour les aigus et les basses.

Amplificateur hybride (100 W/100 V selon IEC) protégé en marche à vide et résistant aux courts-circuits. Affichage de la modulation avec l'instrument de -20 dB à + 3 dB, contrôle de fonctionnement et interrupteur secteur en façade.

Entrée 1 pour microphones symétriques à basse impédance, avec diminution des basses. Au choix commutation prioritaire. Entrée 2 pour modules sons (asymétrique, à haute impédance), au choix pour microphone à basse impédance avec diminution des basses. Entrée 3 commutable pour le branchement d'un magnétophone, d'une radio et d'une cassette, au choix pour microphone symétrique à basse impédance.

#### TECHNISCHE DATEN

Ausgangsleistung (IEC > 24 h)	100 W/100 V
Musikleistung	135 W
Lautsprecher Ausgang:	
Hochohmig	100 W/100 V an 100 Ohm umlötlbar auf 70 V/50 Ohm und 50 V/25 Ohm
Niederohmig	100 W/20 V an 4 Ohm
Übertragungsbereich	20 Hz ... 20 kHz
Klirrfaktor	≤ 1 % bei 1 kHz
Eingänge	Mikrofon sym. 0,5 mV/2 kOhm Tonträger 155 mV/2 MOhm
Tonbandaufnahme	0,1 ... 2 mV/kOhm
Klangsteller	-12 dB/+ 17 dB bei 100 Hz ± 12 dB/bei 10 kHz
Baßabsenkung	-10 dB bei 100 Hz
Übersprechdämpfung	> 50 dB bei 10 kHz
Fremdspannungsabstand	≥ 80 dB
Geräuschspannungsabst.	≥ 70 dB
Netzanschlußspannung	220 V/110 V 50-60 Hz
Stromaufnahme (Vollast)	1,0 A
Abmessungen (BxHxT)	390x110x325 mm
Gewicht	12 kg
Nachrüstätze:	
Mikrofon sym.	NRS 90075
Vorrangrelais	NRS 90076
Pflichtempfang/Einzelruf	NRS 90028
Eingang 0 dB	NRS 90045
Tonträger sym.	NRS 90046
Elektronischer Vorgong	NRS 90072
19"-Einbaurahmen	NRS 90078

#### SPECIFICATIONS

Output power (IEC > 24 h)	100 W/100 V
Music power	135 W
Speaker output:	
High-impedance	100 W/100 V at 100 Ohms resolderable jumper for 70 V/50 Ohms and 50 V/25 Ohms
Low-impedance	100 W/20 V at 4 Ohms
Frequency response range	20 Hz to 20 kHz
Distortion	≤ 1 % at 1 kHz
Inputs	microphone, balanced 0,5 mV/2 kOhm audio sources 155 mV/2 MOhm
Tape recording	0.1 to 2 mV/kOhm
Tone controls	-12 dB/+ 17 dB at 100 Hz ± 12 dB at 10 kHz
Bass attenuation	-10 dB at 100 Hz
Crosstalk damping	> 50 dB at 10 kHz
Unweighted S/N ratio	≥ 80 dB
S/N ratio	≥ 70 dB
Line supply voltage	220 V/110 V 50-60 Hz
Power consumption (full modulation)	1.0 A
Dimensions (WxHxD)	390x110x325 mm
Weight	12 kg
Conversion kits:	
Microphone, balanced	Kit No. 90075
Priority relay	Kit No. 90076
Override/individual paging	Kit No. 90028
Input 0 dB	Kit No. 90045
Audio source, balanced	Kit No. 90046
Electr. announcem. chime	Kit No. 90072
19" installation frame	Kit No. 90078

#### CARACTÉRISTIQUES

Puissance de sortie (IEC > h)	100 W/100 V
Puissance musique	135 W
Sortie haut-parleur:	
Haute impédance	100 W/100 V en 100 ohms modifiable par soudage en 70 V/50 ohms et 50 V/25 ohms
Basse impédance	100 W/20 V en 4 ohms
Courbe de réponse	20 Hz ... 20 kHz
Taux de distorsion	≤ 1 % à 1 kHz
Entrées	microphone sym. 0,5 mV/2 kohms module son 155 mV/2 Mohms
Enregistrement sur bande magnétique	0,1 ... mV/2 kohm
Réglage tonalité	-12 dB/+ 17 dB à 100 Hz ± 12 dB à 10 kHz
Diminution des basses	-10 dB à 100 Hz
Atténuation diaphonique	> 50 dB à 10 kHz
Rapport non pondéré signal/bruit	≥ 80 dB
Rapport signal/bruit	≥ 70 dB
Tension d'alimentation	220 V/110 V 50-60 Hz
Courant absorbé (à pleine charge)	1,0 A
Dimensions (LxHxP)	390x110x325 mm
Poids	12 kg
Kits d'appoint:	
Microphone sym.	No. 90075
Relais priorité	No. 90076
Réception obligat./appel individuel	No. 90028
Entrée 0 dB	No. 90045
Module son sym.	No. 90046
Carillon prélim. électron.	No. 90072
Châssis de montage 19"	No. 90078